

"Čtyřnásobná" separátní sací jednotka

"Čtyřnásobná" separátní sací jednotka umožňuje více funkcí, jednoduchou obsluhu a pohodlnou instalaci. Tento model, vybavený výkonným dmychadlem a čtyřmi cyklony typu SHR-U-S, je použitelný pro čtyři sušící stroje nebo pro jeden čtyřkomponentní gravimetrický směšovací stroj.

Kromě toho může být použit pro dopravu materiálu do 4 plastikářských strojů při výrazném snížení ceny.

Charakteristika:

- Čtyřnásobná sací jednotka může výrazně snížit náklady
- Komora separace prachu s cyklonovým separátorem prachu a jeho zásobníkem efektivně snižují znečištění filtru.
- Samostatné cyklony jsou z nerezového materiálu, takže neznečišťují dopravovaný materiál.
- Samostatný zásobník prachu je pohodlný k čištění.
- Pro umožnění dopravy jemných materiálů je hlavní jednotka vybavena by-pas ventilem vakua, cyklony jsou vybaveny vlastními vakuovými ventily
- Hlavní jednotka je vybavena indikátory výpadku a přetížení motoru pro signalizaci obou stavů.
- Zařízení je vyrobeno ve shodě s bezpečnostními normami.
- Na přání může být dodán univerzální nosič cyklonu s nastavitelným průměrem do 900 mm.
- Volitelné cyklony střední velikosti (6, 12 a 24 litrů) se skleněným dílem mohou být montovány přímo na vstřikovací stroj.



SAL-3.5HP-UG-124 (Main Unit)



SHR-6U-S

Technické údaje

Hlavní jednotka				Cyklony				Průměr hadice (mm)	Přepravní výkon (kg/hod)
Model	Příkon motoru (kW) (50/60Hz)	Rozměry (mm) H × W × D	Hmotn. (kg)	Použitelný model	Objem (L)	Rozměry (mm) H × W × D	Hmotn. (kg)		
SAL- 2HP-UG124	1.5 / 1.9	1325 × 545 × 615	67	4 × SHR-3U-S	3	585 × 260 × 385	4.5	Φ38	450
SAL- 3.5HP-UG124	2.4 / 2.9	1325 × 545 × 615	130	4 × SHR-6U-S	6	555 × 305 × 430	7	Φ38	550
SAL- 5HP-UG124	3.75 / 4.5	1325 × 545 × 615	175	4 × SHR-12U-S	12	616 × 335 × 475	9	Φ38	700
SAL- 5HP-UG124-D	3.75 / 4.5	1325 × 545 × 875	180	4 × SHR-12U-S	12	616 × 335 × 475	9	Φ38	900
SAL- 7.5HP-UG124	5.5 / 6.6	1700 × 890 × 600	181	4 × SHR-24U-S	24	826 × 335 × 475	11	Φ51	900
SAL- 7.5HP-UG124-D	5.5 / 6.6	1700 × 890 × 600	183	4 × SHR-24U-S	24	826 × 335 × 475	11	Φ51	1100
SAL-10HP-UG124	75 / 9.0	1700 × 725 × 600	185	4 × SHR-36U-S	36	1036 × 335 × 475	12	Φ51	1200
SAL-10HP-UG124-D	75 / 9.0	1700 × 890 × 600	192	4 × SHR-36U-S	36	1036 × 335 × 475	12	Φ51	1500

Pozn: 1) "U" označuje standard, "G" platí pro oddělenou konstrukci hlavní jednotky.

"124" označuje čtyřnásobnou dopravu, "D" platí pro dvoustupňové dmychadlo

2) Přepravní výkon se vztahuje k přepravní výšce 4 m.

3) By-pas ventil je dodáván ke všem modelům

4) Hlučnost < 75dB.

5) Napájení: 3 Φ 230/400/460/575V 50/60Hz.

Rozměry:

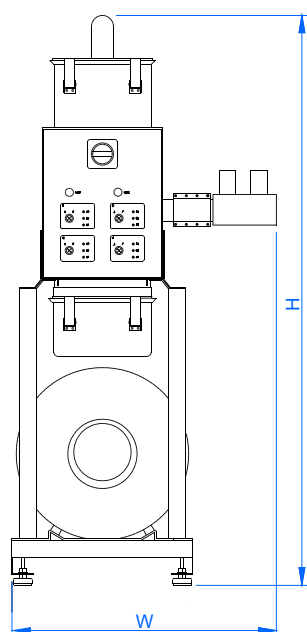

SAL-UG124 (hlavní jednotka)

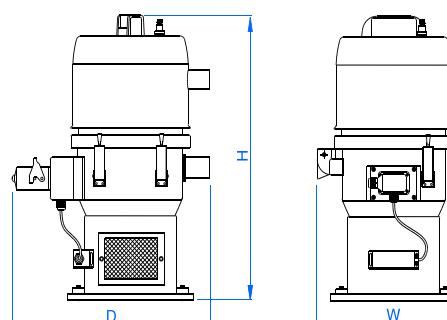
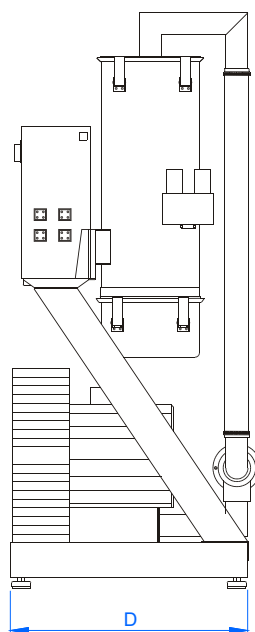

SHR-U-S (cyklon)

Výrobce:

Shini Plastics Technologies, Inc.

Corporate Strategic Center:

Jinshagang Industrial Zone, Dalang,
Dongguan, Guangdong, P.R.China.

Telephone: +86 (0)769 8111 6600

Facsimile: +86 (0)769 8111 6611

Email: shini @ shini.com

www.shini.com

Distributor:

A.M. spol. s r.o.

Sladovnická 167,
46311 Liberec,
Česká republika.

Tel: +420 482 750 037

Fax: +420 485 163 999

Email: info @ amcz.cz

www.amcz.cz