

Kompaktní sušící stroje

Řada sušících strojů SDD je vždy sestavena ze sušícího agregátu a sušícího sila v jeden celek. Je určena pro veškeré aplikace sušení plastových materiálů, převážně však pro hygroskopické materiály jako PA, PC, PBT, PET a pod. Na výběr jsou dva typy vysoušecích voštinových (honeycomb) rotorů H4 resp. H5, které vysuší vzduch při standardních podmínkách na -40°C resp. na -50°C . Všechny modely jsou vybaveny voštinovými vysoušecími rotory s vestavěným provozním topením a izolovaným sušícím sílem. Velice přesná regulace teploty PID je ve standardním provedení. LCD dotekový displej, indikátor rosného bodu a sací jednotky pro dopravu materiálu na přání.

Charakteristika:

- Řada sušících strojů SDD využívá k sušení voštinový sušící kotouč, silo s agregátem jsou integrovány do společného celku.
- V každém modelu je sjednocena odvlhčovací a sušící funkce v jednom zařízení.
- Proces sušení materiálu je řízen mikroprocesorovou řídicí jednotkou jako standard, dotekový PLC displej na přání s mnoha kontrolními a řídicími funkcemi.
- Konstrukce izolovaného sušícího sila umožňuje pracovat s nízkým přetlakem vzduchu. Tím je zajištěna vysoká efektivita sušení s minimálními nároky na spotřebu elektrické energie a ustálené podmínky při sušení.
- Kompaktní rozměry, jednoduchá manipulace a minimální nároky na prostor.
- Odvlhčovací část sušících strojů SDD využívá dva kondenzátory pro zajištění nízké teploty zpětného vzduchu, což umožňuje významně snížit rosný bod.
- Indikátor rosného bodu kontroluje stav rosného bodu, tím je zajištěna průběžná kontrola procesu sušení.
- Na přání je možno sušící stroj vybavit sacími jednotkami pro dopravu materiálu do sila a ze sila do jednoho nebo více strojů.



SDD-160U/120H5-LC-D



SDD-160U/120H5

Technické údaje

Model	Izolovaná násypka (l)	Provozní topení (kW)	Provozní dmychadlo (kW)-(50/60Hz)	Výkon-suchý vzduch (m ³ /hod)-(50/60Hz)	Regen.topení (kW)	Regen.dmychadlo (kW)-(50/60Hz)	Rozměry(mm) H x W x D	Hmotnost(kg)
20U/30H	20	3	0.18 / 0.2	32 / 40	3	0.18 / 0.2	1300 x 875 x 700	110
40U/30H	40	3	0.18 / 0.2	32 / 40	3	0.18 / 0.2	1300 x 940 x 700	120
40U/50H	40	3.9	0.4 / 0.5	55 / 65	3	0.18 / 0.2	1300 x 940 x 700	130
80U/50H	80	3.9	0.4 / 0.5	55 / 65	3	0.18 / 0.2	1450 x 1050 x 700	160
120U/80H	120	6	0.75 / 1.1	85 / 90	3.5	0.18 / 0.2	1450 x 1050 x 730	170
160U/80H	160	6	0.75 / 1.1	85 / 90	3.5	0.18 / 0.2	1725 x 1250 x 730	210
160U/120H	160	6	1.5 / 1.9	125 / 135	3.5	0.18 / 0.2	1725 x 1150 x 730	230
230U/120H	230	6	1.5 / 1.9	125 / 135	3.5	0.18 / 0.2	2010 x 1150 x 1100	240
230U/150H	230	7.2	1.5 / 1.9	152 / 165	4	0.4 / 0.5	2010 x 1270 x 1100	315
300U/150H	300	7.2	1.5 / 1.9	152 / 165	4	0.4 / 0.5	2010 x 1400 x 1100	345
300U/200H	300	12	1.5 / 1.9	205 / 220	5.4	0.4 / 0.5	2010 x 1400 x 1100	355
450U/200H	450	12	1.5 / 1.9	205 / 220	5.4	0.4 / 0.5	2360 x 1400 x 1100	385
450U/300H	450	15	2.6 / 2.8	300 / 340	7.2	0.75 / 1.1	2360 x 1400 x 1100	400
600U/300H	600	15	2.6 / 2.8	300 / 340	7.2	0.75 / 1.1	2360 x 1575 x 1100	440
600U/400H	600	18	3.4 / 3.7	420 / 450	7.2	0.75 / 1.1	2635 x 1975 x 1390	480
750U/400H	750	18	3.4 / 3.7	420 / 450	7.2	0.75 / 1.1	2635 x 1975 x 1390	500
750U/500H	750	21	5.5 / 6.3	520 / 550	10	1.5 / 1.9	2910 x 1975 x 1390	510
900U/500H	900	21	5.5 / 6.3	520 / 550	10	1.5 / 1.9	2910 x 2300 x 1390	540
900U/700H	900	24	5.5 / 6.3	690 / 720	10	1.5 / 1.9	2910 x 2300 x 1390	550
1200U/700H	1200	24	5.5 / 6.3	690 / 720	10	1.5 / 1.9	2910 x 2300 x 1390	600

Pozn: Elektrické připojení: 3x 230/400/460/575V, 50/60Hz

Nadstandardní vybavení

- Volitelný model H5, který dosahuje při standardních okolních podmínkách hodnoty rosného bodu -50°C.
- LCD dotekový displej s PLC řízením.
- Indikátor hodnoty rosného bodu s digitálním displejem pro kontrolu sušícího procesu.
- Leštěný povrch všech částí sušícího sila, které jsou v kontaktu s materiálem.
- Vysoce účinný vzduchový HEPA filtr.
- Sací komora a sací jednotky pro dopravu materiálu do sila i ze sila do jednoho nebo více strojů.

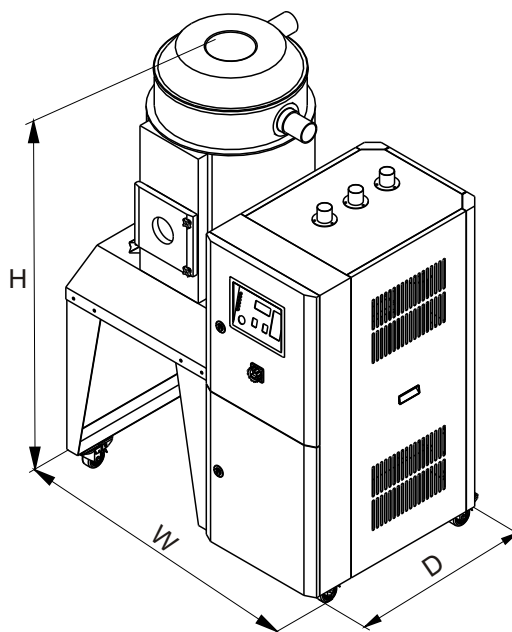

Výrobce:

Shini Plastics Technologies, Inc.
Corporate Strategic Center:
 Jinshagang Industrial Zone, Dalang,
 Dongguan, Guangdong, P.R.China.
 Telephone: +86 (0)769 8111 6600
 Facsimile: +86 (0)769 8111 6611
 Email: shini@shini.com
www.shini.com

Distributor:

A.M. spol. s r.o.
 Sladovnická 167,
 46311 Liberec,
 Česká republika.
 Tel: +420 482 750 037
 Fax: +420 485 163 999
 Email: info@amcz.cz
www.amcz.cz