

### Horkovzdušná sušící síla

Sušící síla SHD-U jsou konstruována pro proudící horký vzduch, jejich nerezové provedení zabraňuje kontaminaci materiálu. Jsou ideální v kombinaci s voštinovými sušícími agregáty, typ "Honeycomb" pro sušení technických plastů. Na výběr je 25 modelů od 20-ti do 8000 litrů, od velikosti 80U se vzduchotěsnými dvířky pro čištění. Ve standardu mikro-procesorové řízení s digitálním displejem a automatický start/stop žádaného provozu.

#### Charakteristika:

- Pokroková konstrukce, vzhledný design.
- Řešení pro proudění nízkotlakého horkého vzduchu zajišťuje jeho rovnoměrný proud a teplotu v celém průřezu nádoby s vysokou efektivitou sušení materiálu.
- Veškeré díly, přicházející do kontaktu s materiálem jsou z nerezové oceli.
- Čistící otvor síla se vzduchotěsnými dvířky umožňuje jeho jednoduché a pohodlné čištění (modely SHD-80U a vyšší).
- Přesné řízení teploty mikroprocesorovým regulátorem.
- Bezpečnost provozu, ochrana proti přetopení.
- Digitální PID regulace teploty s LED displejem.
- Týdenní hodiny pro start/stop sušení umožňují úsporu elektrické energie.
- Hliníková příruba s uzávěrem jako standard (motýlkový ventil pro modely SHD-U a vyšší).
- Na přání: Příruba s magnetickým roštem (hliníkový nebo nerezový), mobilní stojan, sací komora, recyklátor vzduchu, výfukový nebo vstupní vzduchový filtr.
- Hrdlo a víko síla mohou být plně izolované pro vysokoteplotní aplikace.



SHD-1500U  
a vyšší modely



SHD-80U + stojan  
a sací komora

## Nadstandardní příslušenství



MR-5



MR-11

### ▶▶ Magnetické rošty

Jsou určeny pro zachycení ocelových částí v materiálu, které by mohly poškodit šnek plastikářského stroje.

Model	Příslušný model	Hliníkové pouzdro
MR-3	SHD-80U	(100 × 80 × 3) × 2
	SHD-300U	(155 × 105 × 3) × 2
	SHD-600U	(190 × 130 × 3) × 2
MR-5	SHD-20U	(160 × 80 × 3) × 2
MR-7	SHD-40U~80U	(210 × 80 × 3) × 2
MR-9	SHD-160U~600U	(260 × 80 × 3) × 2
MR-11	SHD-900U a vyšší	(298 × 80 × 3) × 2

### Materiálové sací komory

Jsou určeny pro odsávání materiálu ze sušícího síla při jeho umístění na podstavci, umožňují vypouštění přebytečného materiálu.

SBU	Model	SHD-20U~120U	SHD-160U a vyšší
SBU		-20-38S	-160-38S
SBU		-20-50S	-160-50S
SBU		-20-38D	-160-38D
SBU		-20-50D	-160-50D

Pozn: 1) Pneumatický uzavírací ventil sací komory (plus "V" za modelem);  
 2) Sací komora z nerezového materiálu (plus "S" za modelem);  
 3) Sací komora z leštěného nerez (plus "P" za modelem);  
 4) Sací komora s jedním výstupem (plus "S" za modelem);  
 Sací komora se dvěma výstupy (plus "D" za modelem)



### ▶▶ Pojízdné a pevné podstavce

Jsou určeny pro instalaci sušícího síla se sací jednotkou mimo stroj, jednoduchý na instalaci a manipulaci.



Určen pro SHD-20U~750U



Určen pro SHD-900U~8000U

Model	Příslušný model	Rozměry (mm)		
		Délka (mm)	Šířka (mm)	Výška (mm)
FSU-20	SHD-20U	660	450	790
FSU-40	SHD-40U			
FSU-80	SHD-80U / SHD-120U	722	552	840
FSU-160	SHD-160U / SHD-230U	795	652	920
FSU-300	SHD-300U / SHD-450U	930	790	970
FSU-600	SHD-600U / SHD-750U	1200	1000	1130
FSU-900	SHD-900U / SHD-1200U	1200	1200	1320
FSU-1500	SHD-1500U / SHD-2000U	1500	1500	1400
FSU-2500	SHD-2500U ~SHD-3500U	1640	1640	1500
FSU-4000	SHD-4000U ~SHD-5500U	1900	1900	1650
FSU-6000	SHD-6000U ~SHD-8000U	2100	2100	1850



Model	Filtr.nádoba Prům.(mm)	Vstup.trubka Průměr	Výstup.trubka Průměr	Příslušné modely	Upev.deska	Příruba ventilátoru (s omezovačem průtoku)
AIF-20U	160	1.5 "	2 "	SHD-20U	SHD-20U	vstupní hrdlo 2.5"
AIF-40U				SHD-40U	SHD-40U	
AIF-80U	225	2 "	3 "	SHD-80U~120U	SHD-80U	vstupní hrdlo 3"
AIF-160U	225	2.5 "	3 "	SHD-160U~230U	SHD-160U	vstupní hrdlo 4"
AIF-300U	225	2.5 "	4 "	SHD-300U~450U	SHD-300U	vstupní hrdlo 5"
AIF-600U	225	3 "		SHD-600U~750U	SHD-600U	vstupní hrdlo dmychadlo 0,55kW
AIF-900U	225	4 "		SHD-900U~1200U	SHD-900U	

### Vstupní filtr ventilátoru

Účinně filtruje 80% prachového podílu v nasávaném vzduchu, který vstupuje do síla a zabraňuje kontaminaci materiálu.



Model	Filtr.nádoba Prům.(mm)	Vstup.trubka Průměr	Výstup.trubka Průměr	Příslušné modely	Upev.deska	Příruba ventilátoru (s omezovačem průtoku)
HAR-20U	160	1.5 "	2 "	SHD-20U	SHD-20U	vstupní hrdlo 2.5"
HAR-40U				SHD-40U	SHD-40U	
HAR-80U	225	2 "	3 "	SHD-80U~120U	SHD-80U	vstupní hrdlo 3"
HAR-160U	225	2.5 "	3 "	SHD-160U~230U	SHD-160U	vstupní hrdlo 4"
HAR-300U	225	2.5 "	4 "	SHD-300U~450U	SHD-300U	vstupní hrdlo 5"
HAR-600U	225	3 "		SHD-600U~750U	SHD-600U	vstupní hrdlo dmychadlo 0,55kW
HAR-900U	225	4 "		SHD-900U~1200U	SHD-900U	

### Recyklátor horkého vzduchu

Umožňuje částečné vrácení výstupního horkého vzduchu zpět do sušícího síla s těmito výhodami:

- 1) Recirkulující horký vzduch v uzavřeném okruhu snižuje nárůst okolní teploty.
- 2) Udrží čistotu provozního ovzduší při zajištění kvality výroby.
- 3) Snižuje spotřebu elektrické energie až do 40% topení vlivem cirkulace horkého vzduchu v částečně uzavřeném okruhu.
- 4) Ekonomické a kompaktní řešení pro všechny typy sušících sil.
- 5) Nastavitelné množství přísávaného vzduchu.

Model	Filtr.nádoba Prům.(mm)	Vstup.trubka Průměr	Výstup.trubka Průměr	Příslušné modely	Upev.deska
ADC-20U	160	1.5 "	2 "	SHD-20U	SHD-20U
ADC-40U				SHD-40U	SHD-40U
ADC-80U	225	2 "	3 "	SHD-80U~120U	SHD-80U
ADC-160U	225	2.5 "	3 "	SHD-160U~230U	SHD-160U
ADC-300U	225	2.5 "	4 "	SHD-300U~450U	SHD-300U
ADC-600U	225	3 "		SHD-600U~750U	SHD-600U
ADC-900U	225	4 "		SHD-900U~1200U	SHD-900U

### Výfukový vzduchový filtr

Účinnost filtrace je 90% prachového podílu se zajištěním čistoty vyfukovaného vzduchu.



### Příruba s magnetickým roštem

Variálně v provedení hliníkovém nebo nerezovém, zabraňuje proniknutí ocelových částí do materiálu.

Model	Příslušné modely	Magnetický rošt
MB-12	SHD-20U	MR-3
MB-50	SHD-40U / 80U / 120U	
MB-100	SHD-160U / 230U / 450U	
MB-400	SHD-600U and above	

Pozn.: Nerezové provedení (Plus "SS" za modelem)

## Technické údaje

Model	Objem síla (L)	Příkon topení (kW)	Ventilátor (W,50/60Hz)	Rozměry (mm) H x W x D	Podstavec (mm) H1 x W1 x D1	Celk.výška H2 (mm)	Dmychadlo (mm) H3 x W3 x D3	Hmot. (kg)
SHD-20U	20	2.2	120/145	730 x 575 x 325	790 x 450 x 660	1260	-----	18
SHD-40U	40	3	120/145	760 x 640 x 390	790 x 450 x 660	1295	-----	25
SHD-80U	80	3.9	120/145	940 x 722 x 475	840 x 552 x 722	1465	-----	50
SHD-120U	120	3.9	120/145	1210 x 722 x 475	840 x 552 x 722	1735	-----	60
SHD-160U	160	6	180/215	1225 x 822 x 575	920 x 652 x 795	1825	-----	90
SHD-230U	230	6	180/215	1505 x 822 x 575	920 x 652 x 795	2105	-----	100
SHD-300U	300	12	250/300	1450 x 945 x 695	970 x 790 x 930	2085	-----	130
SHD-450U	450	12	250/300	1850 x 945 x 695	970 x 790 x 930	2435	-----	160
SHD-600U	600	18	550/660	1820 x 1170 x 915	1130 x 1000 x 1200	2470	-----	200
SHD-750U	750	18	550/660	2100 x 1170 x 915	1130 x 1000 x 1200	2780	-----	220
SHD-900U	900	18	550/660	2070 x 1340 x 1050	1320 x 1200 x 1200	2730	-----	250
SHD-1200U	1200	18	550/660	2500 x 1340 x 1050	1320 x 1200 x 1200	3160	-----	376
SHD-1500U	1500	32	1100/1320	2950 x 1542 x 1250	1400 x 1500 x 1500	3470	1210 x 560 x 700	495
SHD-2000U	2000	32	1100/1320	3350 x 1542 x 1250	1400 x 1500 x 1500	3870	1210 x 560 x 700	568
SHD-2500U	2500	48	2200/2640	3510 x 1770 x 1400	1500 x 1640 x 1640	4050	1210 x 560 x 700	617
SHD-3000U	3000	48	2200/2640	3910 x 1770 x 1400	1500 x 1640 x 1640	4400	1210 x 560 x 700	700
SHD-3500U	3500	64	4000/4800	4310 x 1770 x 1400	1500 x 1640 x 1640	4800	1400 x 680 x 800	785
SHD-4000U	4000	64	4000/4800	4050 x 1980 x 1600	1650 x 1900 x 1900	4550	1400 x 680 x 800	860
SHD-4500U	4500	80	5500/6600	4350 x 1980 x 1600	1650 x 1900 x 1900	4850	1400 x 680 x 800	940
SHD-5000U	5000	80	5500/6600	4650 x 1980 x 1600	1650 x 1900 x 1900	5150	1400 x 680 x 800	1050
SHD-5500U	5500	96	5500/6600	4950 x 1980 x 1600	1650 x 1900 x 1900	5450	1400 x 680 x 800	1120
SHD-6000U	6000	96	5500/6600	4600 x 2220 x 1800	1850 x 2100 x 2100	5100	1400 x 680 x 800	1210
SHD-6500U	6500	112	7500/9000	4850 x 2220 x 1800	1850 x 2100 x 2100	5350	1450 x 780 x 850	1285
SHD-7000U	7000	112	7500/9000	5100 x 2220 x 1800	1850 x 2100 x 2100	5600	1450 x 780 x 850	1375
SHD-8000U	8000	128	11000/13200	5350 x 2220 x 1800	1850 x 2100 x 2100	5850	1450 x 860 x 900	1445

Pozn: 1) Hmotnost sušičního síla neobsahuje podstavec;  
 2) Pro teploty 180°C a vyšší (plus "HT" za modelem);  
 3) Elektrické připojení: 3x 230/400/460/575 V, 50/60 Hz

Vyhrazujeme si právo změny specifikace bez předchozího upozornění.

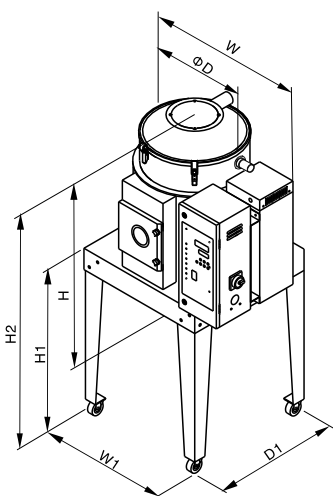

SHD-20U~750U  
(s nadstandardním podstavcem)

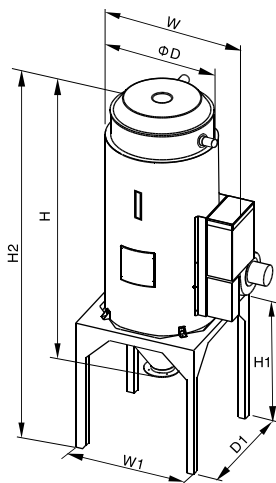

SHD-900U~1200U  
(s nadstandardním podstavcem)

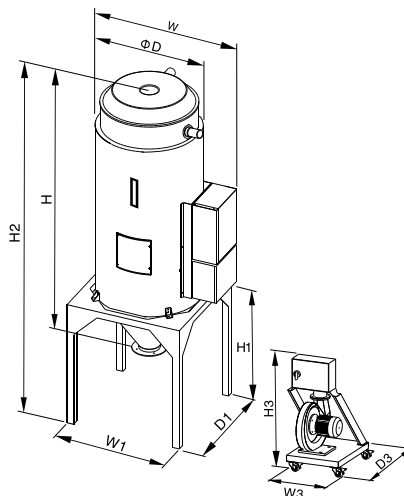

SHD-1500U~8000U  
(s nadstandardním podstavcem)

### Výrobce:

**Shini Plastics Technologies, Inc.**

**Corporate Strategic Center:**

Jinshagang Industrial Zone, Dalang,

Dongguan, Guangdong, P.R.China.

Telephone: +86 (0)769 8111 6600

Facsimile: +86 (0)769 8111 6611

Email: shini@shini.com

**www.shini.com**

### Distributor:

**A.M. spol. s r.o.**

Sladovnická 167,

46311 Liberec,

Česká republika.

Tel: +420 482 750 037

Fax: +420 485 163 999

Email: info@amcz.cz

**www.amcz.cz**